

LIT^{ED}



Fiche technique

ZEUS

ZEU413-102

Downlight ZEUS 412,7mm Blanc 4000K 30W
45° ON/OFF

Luminaire au design moderne rectangulaire ou carré avec des dark optic permettant un UGR<10, idéal pour des pièces à l'esthétisme travaillé tels que les halls d'hôtel, les accueils de bureaux ou les circulations d'open-space

Caractéristique générales

Flux lumineux sortant	2820lm
Puissance	30W
Efficacité lumineuse	94lm/W
Température de couleur	4000K
Optique	45°
Driver inclus	oui
Gestion de driver	ON/OFF
UGR	<19
IRC	90
Macadam	<3
Tension	220-240V~ 50/60Hz
Garantie	5 ans

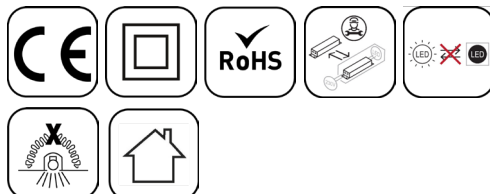

Toutes les caractéristiques techniques, ainsi que les indications de poids et de dimensions ont été méticuleusement élaborées. Informations sous réserve d'erreur. Les illustrations de produits servent à titre d'exemple et peuvent différer de l'original.

Données mécaniques

Dimension 412,7x45x49mm

Percement 405x37mm

Orientable non

Poids (luminaire) /Kg

Matière du boîtier Aluminium

Couleur du boîtier Blanc

Matière de l'optique PC

Aspect réflecteur Noir

Type de montage Ouverture et fixation par l'avant avec
bracket pour plafond <70mm

Filins de sécurité compatible sur ressort

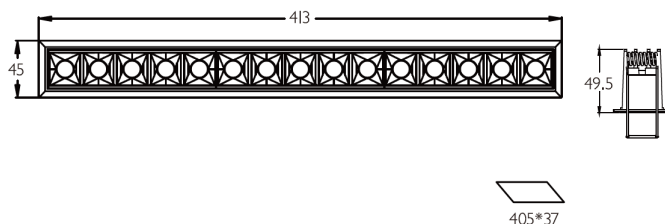

Informations optiques

Type de source LED CREE

Nombre de sources 1

Classe RG 1

Informations électrique source

Connecteur sur la source lumineuse JM 10cm

Courant source 600 mA

Tension nominale 40-67dc

Classe énergétique E

Installation électrique monophasé

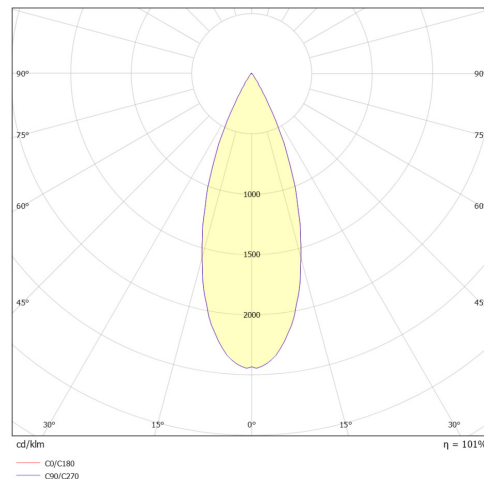

Normes de la source lumineuse

Indice de protection IP20

Protection contre les chocs mécaniques IK06

Compatible CEE non

Essai au fil incandescent 650°C

Durée de vie et maintien de flux
(Conforme IEC) 50000h L80B20

Température de stockage 0°C +65°C

Température d'usage 0°C +45°C

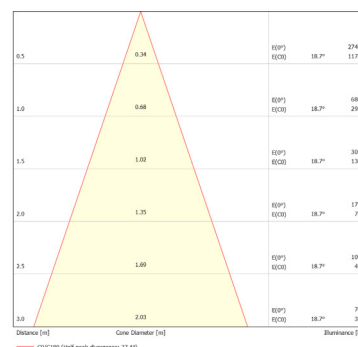

Informations logistiques

Conditionnement par carton 1

Dimension carton #N/Amm

Poids net (carton) /Kg

Code barre produit (EAN) 3665207087437

LS-50-600/LI/EXC

Caractéristiques mécaniques et normes

Driver COMPACT Eaglerise ON/OFF 32-50W
600mA Bornier à repiquage

Type de boîtier	COMPACT
Connecteur entrée secteur	Bornier à repiquage
Connecteur vers luminaire	JF
Type de protection IP	20
Test fil à incandescence	
Durée de vie	50000h 25°C
Dimensions L x l x H	116x25x26mm
Poids driver	/
Classe de protection CEI	2

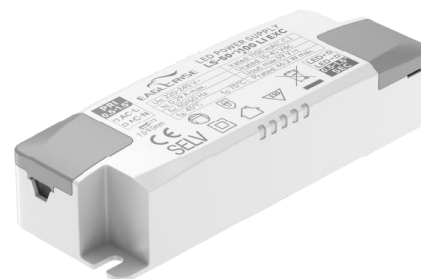

Caractéristiques électriques

Gestion	ON/OFF
Plage de gradation	/
Tension - Fréquence d'entrée	30-84V
Courant par défaut	600mA par défaut
Courant de sortie	600mA
Courant d'appel & temporalité	33,6A
Rendement	0.91
Facteur de puissance	0.95
THD	<10%
Pst LM	?1
Svm	?0,4
Tension d'isolement (entre L - N)	2KV
Tension d'isolement (entre L/N - T)	2KV

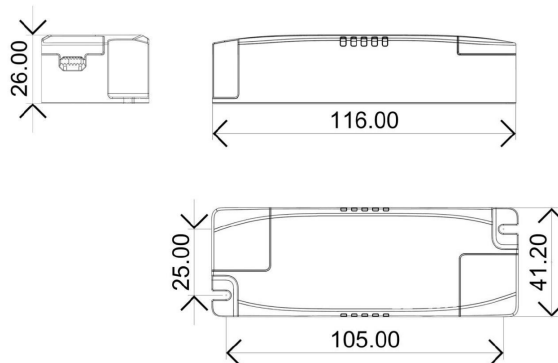

Dimensionnement disjoncteur

B10	B13	B16	B20	C10	C13	C16	C20
16		26	33	27		44	55

Drivers, capteurs et accessoires compatibles

Photo	Références	Désignation	Remarques
	ATON-30-250-700DA2	Driver lineaire TCI DALI2 / PUSHDIM 30W 250-700mA bornier 127370	700mA
	IT30-350-700CS	Driver COMPACT INVENTRONICS DALI2 / Corridor / Touch DIM 30W 350-700mA bornier	700mA par défaut